

phildar
www.phildar.fr



1 - PULL

Qualité ENJEU Souris

Tailles 38/40 - 42/44 - 46/48

8 pelotes

Aiguilles n° 4 - 4,5 - 5



Modèle n° 1

Tailles

a) 38/40 - b) 42/44 - c) 46/48 (8 pelotes)

Aiguilles

Aiguilles n° 4 - n° 4,5 et n° 5

Points employés

Côtes 1/1 - Côtes 3/3 - Jersey

Echantillon

10 cm de jersey (fil double), aig. n° 5 = 16 m. et 24 rgs.

Pour plus de facilité pour le tricotage, nous vous conseillons de prendre le fil venant de l'extérieur de la pelote et de préparer des pelotes avec les 2 fils.

Dos

Monter a) 86 m. - b) 98 m. - c) 104 m., (2 fils tric. ens.), aig. n° 4,5, tric. en côtes 3/3 en commençant le 1er rg et ts les rgs impairs (endr. du trav.) par 4 m. end. (on termine par 4 m. env.) pendant 7 cm.

Cont. en jersey, aig. n° 5 en répartissant sur le 1er rg
b) c) 4 dim.

On a: a) 86 m. - b) 94 m. - c) 100 m.

A 43 cm de haut. après les côtes, marquer les m. lis. pour repérer les emman. et cont. droit.

A a) 64 cm - b) 65 cm - c) 66 cm de haut. après les côtes, former les épaules en rab. de ch. côté ts les 2 rgs:

a) 3 x 4 m. et 3 x 5 m.

b) 5 x 5 m. et 1 x 6 m.

c) 3 x 5 m. et 3 x 6 m.

Entretemps, à a) 66 cm - b) 67 cm - c) 68 cm de haut. après les côtes, former l'encol. en rab. les a) b) 12 m. - c) 14 m. centr. puis cont. un côté à la fs en rab. côté encol. ts les 2 rgs: 2 x 5 m.

Terminer le second côté de l'encol.

Devant

Comme au DOS jusqu'aux emman.

A a) 61 cm - b) 62 cm - c) 63 cm de haut. après les côtes, former l'encol. en rab. les a) b) 10 m. - c) 12 m. centr. puis cont. un côté à la fs en rab. côté encol. ts les 2 rgs: 1 x 3 m., 3 x 2 m. et 2 x 1 m.

Entretemps, à a) 64 cm - b) 65 cm - c) 66 cm de haut. après les côtes, former l'épaule en rab. côté extérieur ts les 2 rgs:

a) 3 x 4 m. et 3 x 5 m.

b) 5 x 5 m. et 1 x 6 m.

c) 3 x 5 m. et 3 x 6 m.

Terminer le second côté de l'encol.

Manches

Monter a) b) 50 m. - c) 56 m., (les 2 fils tric. ens.), aig. n° 4,5, tric. en côtes 3/3 en commençant le 1er rg et ts les rgs impairs (endr. du trav.) par 4 m. endr. pendant 7 cm (on termine par 4 m. env.).

Cont. en jersey, aig. n° 5, en répartissant sur le 1er rg:

a) 4 dim. - c) 2 dim.

On a: a) 46 m. - b) 50 m. - c) 54 m.

Augm. de ch. côté:

a) ts les 10 rgs: 10 x 1 m.

b) ts les 10 rgs: 9 x 1 m. et 8 rgs plus haut: 1 x 1 m.

c) ts les 10 rgs: 8 x 1 m. et ts les 8 rgs: 2 x 1 m.

On a: a) 66 m. - b) 70 m. - c) 74 m.

A a) 45 cm - b) 44 cm - c) 43 cm de haut. après les côtes, rab. ttes les m.

Tric. la seconde manche semblable.

Col

Monter a) b) 98 m. - c) 102 m., (les 2 fils tric. ens.), aig. n° 4, tric. en côtes 1/1 pendant 6 cm puis faire 1 rg endr. sur l'endr. puis quelques rgs de jersey d'un autre col. Repasser ces rgs de jersey, il suffira de les détricoter au moment du montage pour retrouver le col. de base.

Assemblage

Faire les coutures des épaules.

Monter les manches au corps entre les m. marquées du dos et du devant.

Faire les coutures des côtés et du dessous des manches.

Coudre le col, m. par m. à pts arrière sur l'endr. du trav. avec les 2 fils.

Patron dos et devant

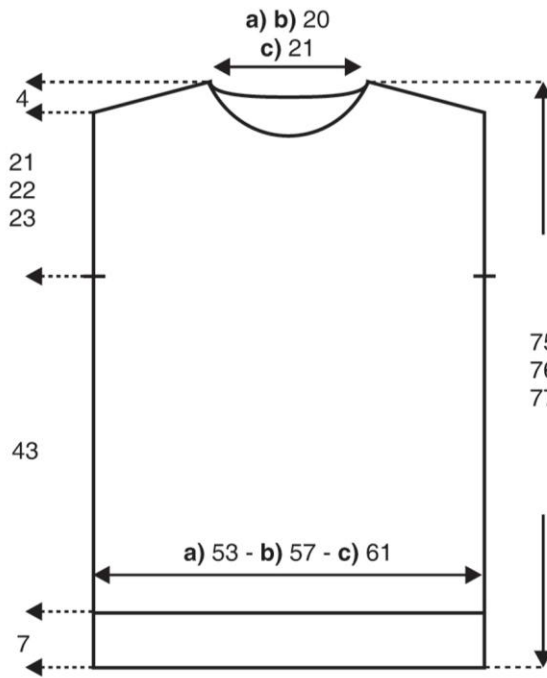

Patron manches

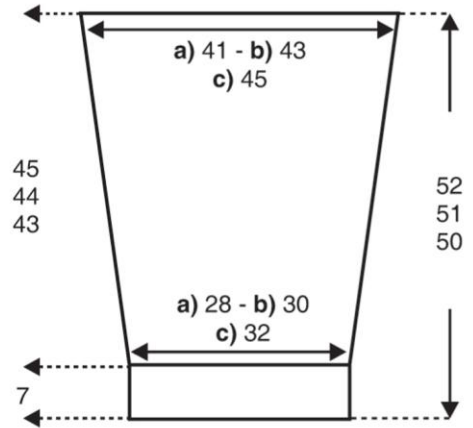

Mesures en cm